

Montageanleitung für die Kettenführung „DREIST“ und „Dreist ET“

Vielen Dank für den Kauf der Kettenführung „Dreist“ oder „Dreist ET“. Bitte lesen Sie sich die Anleitung vor der Montage sorgfältig durch. Sollten während der Montage Probleme oder Fragen auftreten, können diese über info@g-junkies.de geklärt werden.

Hinweis: Bei der Montage von Innenlager, Kurbel, Umwerfer und allen anderen Komponenten unbedingt die Montagehinweise der jeweiligen Hersteller beachten. Besonders die Angaben zu Anzugsmomenten, Schmierung oder Sicherung der Gewinde.

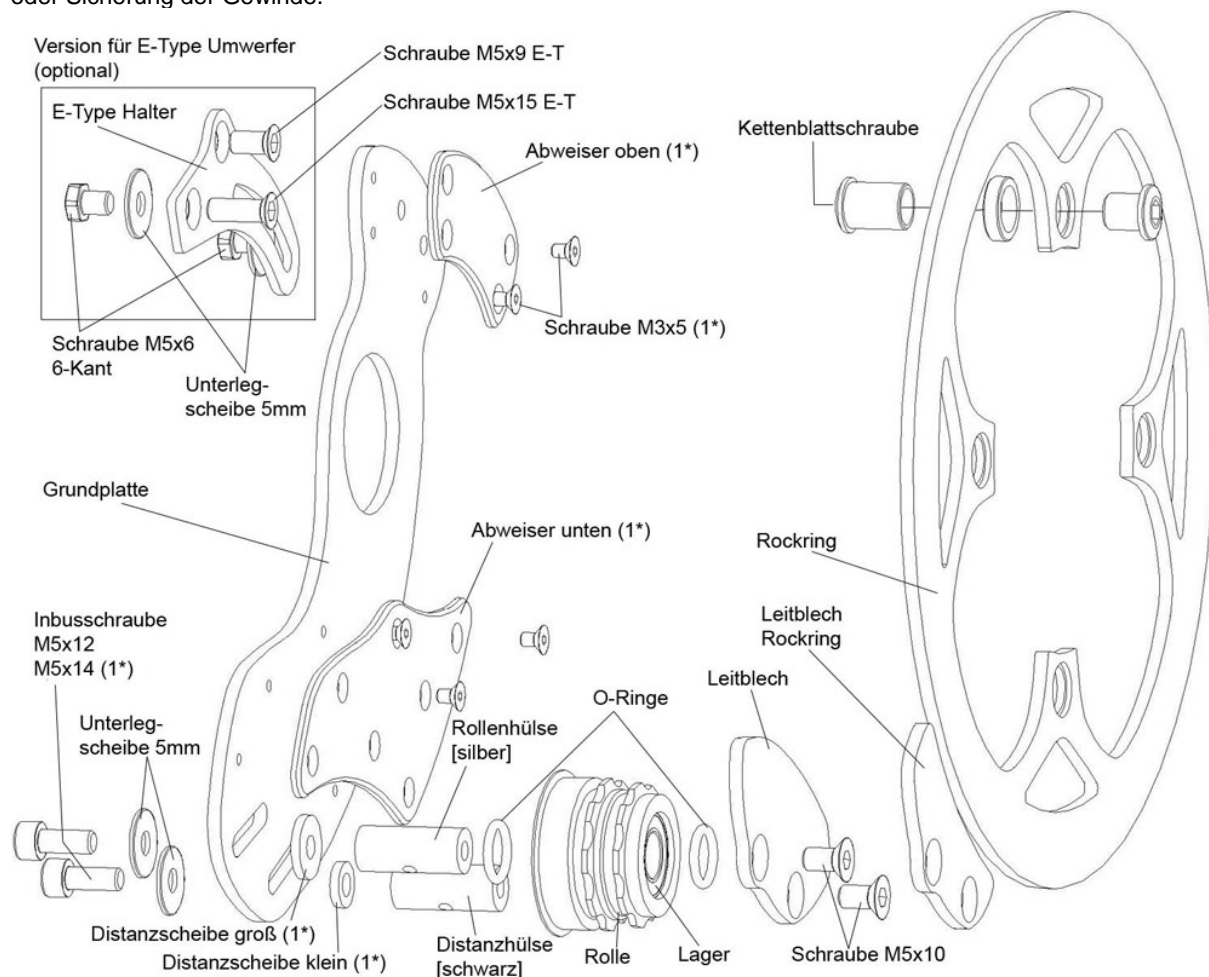

(1*) gehört zum optional erhältlichen 68mm Kit ; E-Type Aufnahme und Rockring ebenfalls optional erhältlich

Kompatibilität

Innenlager: Die Kettenführung ist nur mit eingeschraubten Innenlagern mit BSA Gewinde kompatibel. Nicht kompatibel mit eingepressten Innenlagern.

Lagergehäusebreite: 68, 73 und 83mm

Kettenlinie der Kurbel:

ca. 48-50mm bei 68mm Lagergehäuse

ca. 50mm bei 73mm Lagergehäuse

ca. 55-57mm bei 83mm Lagergehäuse

großes Kettenblatt: 40-46 Zähne

(mit Rockring max. 44 Zähne)

kleines Kettenblatt: 22-28 Zähne

10 – 14 Zähne Differenz zwischen den Kettenblättern

Angaben zur Kettenlinie finden sich meist in den Montageanleitungen der Hersteller oder auf deren Webseite.

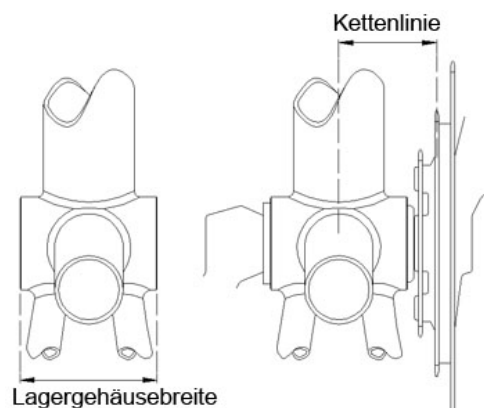

Montage

Hinweis: Die Schrauben der Kettenführung leicht fetten, keine Gewindegewinde verwenden.

1.: Kurbel und rechte Lagerschale (Kettenblattseite) demontieren, linke Lagerschale 2-3 Umdrehungen lösen. Die Teile reinigen und auf evtl. Beschädigungen untersuchen. Montagehinweise der jeweiligen Hersteller beachten!

2.: Unter Umständen befindet sich ein Stift im großen Kettenblatt, der das Verkleben der Kette zwischen Kurbel und Kettenblatt verhindern soll. Dieser muss unbedingt entfernt werden.

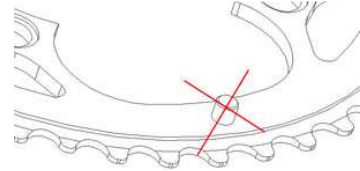

3.: Bei der Kettenführung mit Rockring diesen mit den beiliegenden längeren Kettenblattschrauben montieren. Die Distanzhülse gemäß Zeichnung zwischen Rockring und großem Kettenblatt montieren.

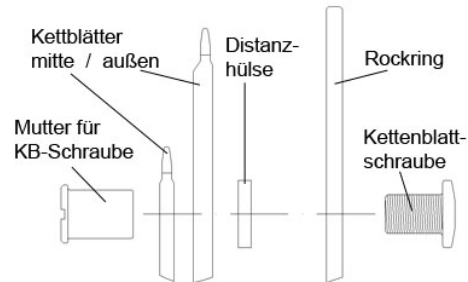

4.: (Nur bei nachträglicher Montage von 68mm Kit)

Die Kettenführung kann mit dem 68mm Kit (Abweiser & Distanzscheiben) auf die Lagergehäusebreite und die Kettenlinie angepasst werden (siehe nachfolgende Tabelle).

Leitblech, Rolle und O-Ringe entfernen. Mit einem 2,5mm Inbusschlüssel in den Bohrungen der Hülsen gegenhalten und die Inbusschrauben auf der Rückseite lösen (1*). Diese Schrauben gegen die dem 68mm Kit beiliegenden längeren (M5x14) austauschen. Distanzscheiben (die größere unter der Rolle) und Hülsen montieren und die Schrauben mit max. 4Nm festziehen. Die Abweiser mit den Senkkopfschrauben M3x5 montieren. Erst alle Schrauben lose eindrehen, dann nacheinander mit max. 2,5Nm festziehen. O-Ringe und Rolle wieder montieren. Das Leitblech noch nicht montieren.

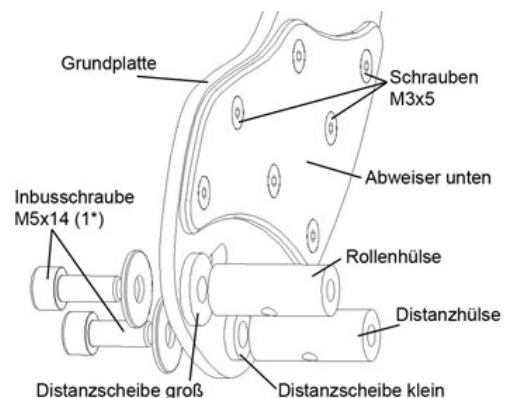

5.: (Nur bei E-Type Ausführung)

Lange Senkkopfschraube (Schraube M5x15 E-T) durch den E-Type Halter stecken und drei 1mm Scheiben aufstecken. Den E-Type Umwerfer mit der kürzeren Senkkopfschraube (Schraube M5x9 E-T) an der Kettenführung montieren und mit max. 3Nm festziehen. Lange Senkkopfschraube lose in die Gewindeöse des Rahmens einschrauben, noch nicht festziehen. Zwischen Rahmen und Umwerfer müssen später eventuell noch Scheiben montiert werden (siehe 13).

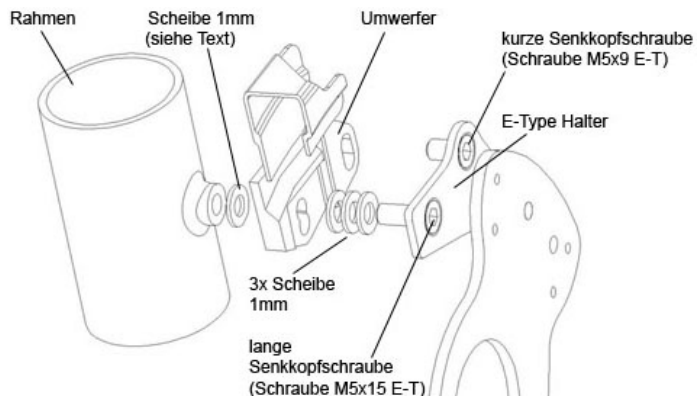

6.: Grundplatte der Kettenführung mit rechter Lagerschale am Rahmen montieren. Die entsprechende Anordnung der Spacer ist der nachfolgenden Tabelle zu entnehmen. Die Lagerschale vorerst nur handfest anziehen.

Bei allen Kurbeln mit an einem der Kurbelarme integrierter Innenlagerwelle muss mindestens ein Spacer (2,5mm stark) auf der Kranzseite vorhanden sein. Statt diesem wird die Grundplatte montiert.

Sollte kein Spacer auf der Kranzseite vorhanden sein, muss ein anderes Innenlager verwendet werden.

Für ältere Kurbel-/ Innenlagersysteme siehe www.g-junkies.de/faq.

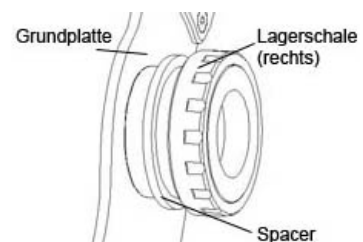

vorher – ohne Kettenführung „Dreist“												
mit montierter Kettenführung „Dreist“												
Lagergehäusebreite⇒ [mm]	68	73	83	68	73	83	68	73	83	68	73	83
Kettenlinie ↓												
48	Funktioniert nicht mit Kurbeln mit integrierter Innenlagerwelle			++	-	X	++	-	X	++	-	X
50				+	++	X	+	++	X	+	++	X
55				X	X	++	X	X	++	X	X	++
57				X	X	+	X	X	+	X	X	+

(++) = funktioniert

(+) = funktioniert, 68mm Kit erforderlich

(-) = funktioniert nicht

(X) = entfällt

7.: Das Leitblech entfernen.

8.: (Nur bei E-Type Ausführung)

Die beiden Sechskantschrauben (M5x6) des E-Type Halters auf der Rückseite etwas lockern.

9.: Die rechte Kurbel montieren, die Kette dabei vorn auf das kleinste Kettenblatt hinten auf den größten Zahnkranz legen. Bei Hardtailrahmen sollte die Kette die Rolle nur leicht berühren, bei gefederten Rahmen sollte die Kette um ca. 20° umgelenkt werden.

10.: Kurbel wieder entfernen.

11.: Rechte Lagerschale festziehen.

12.: Linke Lagerschale festziehen.

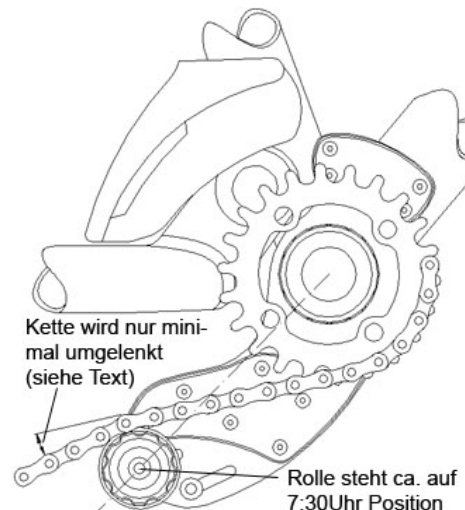

13.: (Nur bei E-Type Ausführung)

Die Sechskantschrauben M5x6 auf der Rückseite festziehen (max. 3Nm).

14.: (Nur bei E-Type Ausführung)

Der E-Type Umwerfer muss auf der Gewindehülse des Rahmens aufliegen. Eventuelle Toleranzen (0,5 bis 3mm) müssen mit den beiliegenden Scheiben (2x0,5mm & 2x1mm) ausgeglichen werden (siehe auch Schritt 4b). Lange Senkkopfschraube festziehen (Schraube M5x15 E-T; max. 3Nm).

15.: Die Kette auf das kleinste Kettenblatt legen und die Kurbeln wieder montieren. Beim festziehen darauf achten, dass die Kette die Kettenführung (Grundplatte oder Abweiser) nicht berührt. Es sollte ein Spalt von ca. 1mm zwischen Kette und Kettenführung sein. Bei mehr als 2mm ist das 68mm Kit nötig. Sollte die Kette schleifen, muss das 68mm Kit demontiert werden.

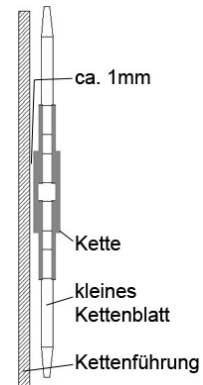

16.: Das Leitblech montieren. Schrauben vorerst nur handfest anziehen.

17.: Die Verzahnungen der Rolle sollten mit dem mittleren und großen Kettenblatt auf einer Linie liegen. Bei der Ausführung mit Rockring sollte dieser etwa bündig mit dem Leitblech abschließen. Mittels der beiliegenden Passscheiben kann die Gesamtbreite der Kettenführung und die Spur der Rolle noch minimal eingestellt werden.

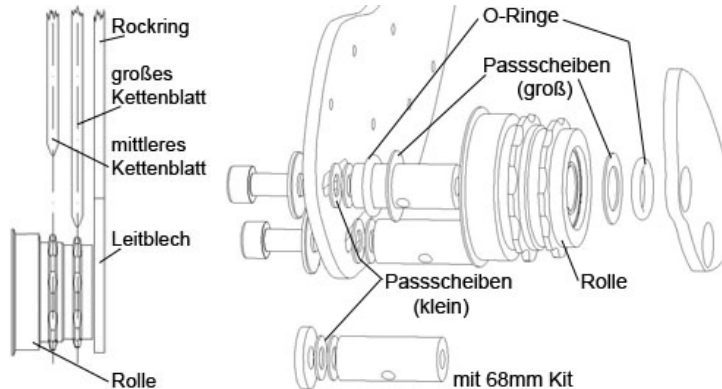

18.: (Nur bei Montage der Passscheiben)

Leitblech, Rolle und O-Ringe entfernen. Mit einem 2,5mm Inbusschlüssel in den Bohrungen der Hülsen gegenhalten und die Inbusschrauben auf der Rückseite lösen. Die kleinen Passscheiben gemäß Zeichnung montieren. Schrauben mit max. 4Nm festziehen. Rolle O-Ringe und große Passscheiben montieren. Leitblech wieder montieren und noch einmal kontrollieren, ob die Verzahnungen der Rolle mit den Kettenblättern übereinstimmen.

19.: Die Schrauben vom Leitblech mit max. 4Nm festziehen.

20.: Die beiden Schrauben M5x12 auf der Rückseite der Grundplatte etwas lockern. Durch Verschieben in den Langlöchern sind Rolle und Leitblech auf die Kettenblatt- bzw. Rockringgröße einzustellen. Bei der Ausführung mit Rockring sollte zwischen Rockring und Leitblech ein Spalt von ca. 1mm sein. Bei der Ausführung ohne Rockring sollte die Kette so wie auf nachfolgender Abbildung hinter dem Leitblech durchlaufen. Die Schrauben wieder mit max. 4Nm festziehen.

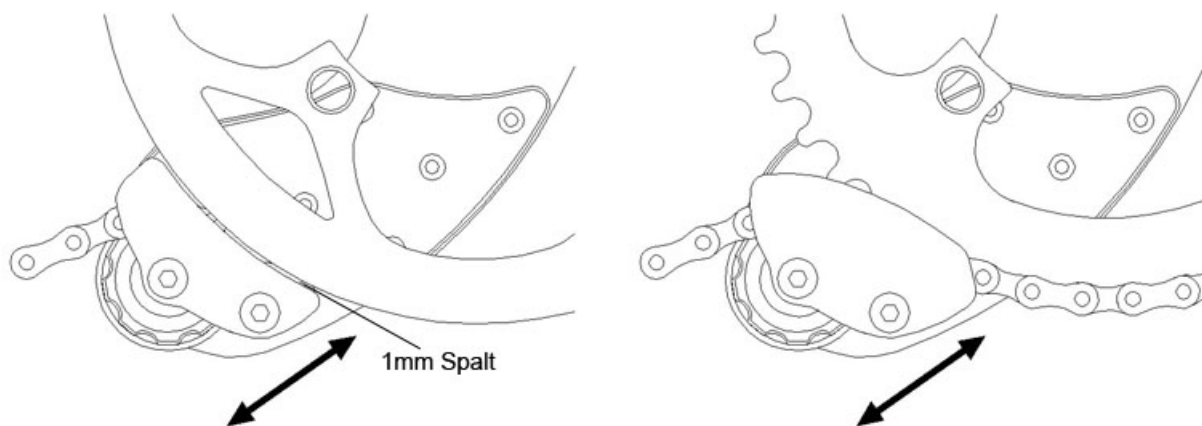

21.: Den Umwerfer neu einstellen. Bei der Ausführung mit Rockring muss der Umwerfer unter Umständen in der Höhe verstellt werden. Zwischen dem Leitblech des Umwerfers und dem Rockring sollten ca. 1 - 2mm Platz sein.

22.: Alle Komponenten auf leichtgängigen und freien Lauf prüfen. Kettenblätter, Kurbeln und Rockring dürfen nicht an Kettenführung, Rahmen, Umwerfer oder sonstigen Teilen schleifen. Alle Gänge durchschalten und freien Lauf der Kette prüfen. Dies bei gefederten Hinterbauten auch im eingefederten Zustand kontrollieren.

Wartung

Regelmäßig (am besten vor jeder Fahrt) den festen Sitz der Schrauben und die Freigängigkeit von Rolle und Kette prüfen. Kontrollieren ob die Grundplatte fest ist, wenn nicht hat sich evtl. das Innenlager gelockert. Auch die Kurbel regelmäßig auf festen Sitz prüfen.

Wenn sich Schmutz zwischen Rolle und Grundplatte angesammelt hat diesen entfernen, da die Rolle sonst blockieren kann. Starke Verschmutzungen, besonders nach Schlammfahrten, immer sofort reinigen. Die Lager sind gedichtet und benötigen keinerlei Wartung.

!!! Nicht mit einem Dampf-/Druckstrahler reinigen !!!

Garantie

Auf die Kettenführung gilt eine Garantie von zwei (2) Jahren auf Herstellungs- und Materialfehler. Diese Garantie erlischt bei Schäden, die auf Unfälle, zweckentfremdeten Einsatz, Veränderungen oder Manipulation, mangelnde Wartung und unvorschriftsmäßige Montage zurückzuführen sind. Keine Haftung für Neben- oder Folgeschäden.

Im Garantiefall ist die Kettenführung mit der Rechnung oder einer Kopie vom Käufer an unten stehende Kontaktadresse zu senden.

Des Weiteren gelten die allgemeinen Geschäftsbedingungen (www.g-junkies.de/agb).

Kontakt

g-junkies, Oliver Block, Wandlitzstr. 13, 10318 Berlin
info@g-junkies.de, www.g-junkies.de, Tel: 0162-8466677, Fax: 030-68838111